

C7, C7N, C7Z ZINC MODEL GEAR OIL PUMPS

Thank you for purchasing a Macnaught Gear Oil Pump.



Please read and retain this instruction sheet to assist you in the operation and maintenance of this quality product. Take particular note of all warnings and safety messages.



Introduction

Thank you for purchasing either a Macnaught model C7, C7N or C7Z Zinc Gear Oil Pump.

Please read and retain this instruction sheet to assist you in the maintenance of this quality

Important

Before operation ensure that manual non-drip nozzle is open to prevent pressure build up or hose damage

Product Features

- Adjustable collar with removable bung adaptor to suit drums with or without plastic spout.
- Fully serviceable, spare parts readily available.
- Pumps on the down stroke, approximately 100ml/stroke.
- Complete with 1.8m hose and non-drip nozzle.
- Suitable for oils up to SAE 140.
- Optional CF Filter for A.T.F and oils of similar viscosity is available

Deutsch Einführung

Vielen Dank für den Kauf einer Macnaught-Getriebeölpumpe vom Typ C7, C7N oder C7Z.

Bitte lesen und verwahren Sie diese Gebrauchsanweisung zur Pflege Ihres Qualitätsprodukts.

Wichtig

Achten Sie vor der Benutzung darauf, dass die Tülle geöffnet ist, um Druckaufbau oder die Beschädigung des Schlauchs zu verhindern.

Produktmerkmale

- Verschiebbare Manschette mit abnehmbarem Spundadapter zum Anschluss an Fässer mit und ohne Kunststoffspund.
- Vollständig wartbar, Ersatzteile kurzfristig verfügbar.
- Fördert mit Abwärtshub, ca. 100 ml pro Hub.
- Inklusive 1,8 m Schlauch und tropffreier Tülle.
- Geeignet für Öle bis SAE 140.
- Optionaler CF-Filter für Automatikgetriebeöle und Öle ähnlicher Viskosität erhältlich
- C7 ZINK-Ausführung zum Einsatz im

Français Introduction

Nous vous remercions d'avoir acheté la pompe à huile à engrenages en zinc Macnaught modèle C7, C7N ou C7Z.

Veillez lire et conserver la présente fiche d'instructions, destinée à vous aider pour la

Important

Avant utilisation, s'assurer que la buse antigoutte manuelle est ouverte, afin d'éviter toute accumulation de pression et tout endommagement du flexible.

Caractéristiques du produit

- Collier réglable avec adaptateur de bonde amovible, pour conteneurs avec ou sans bec en plastique.
- Entièrement réparable, pièces de rechange disponibles.
- Pompage sur la course descendante, environ 100 ml/course.
- Livrée avec flexible de 1,8 m et buse antigoutte.
- Convient aux huiles jusqu'à SAE 140.
- Filtre à cartouche pour huile de transmission automatique et huiles de viscosité similaires disponible en option.
- Modèle C7 ZINC pour mines souterraines.

Español Introducción

Le damos las gracias por haber adquirido una bomba de aceite de motor Macnaught de cinc, modelo C7, C7N o C7Z.

Lea y conserva esta hoja de instrucciones que le ayudará a mantener este producto de calidad.

Importante

Antes de usar la bomba, asegúrese de que la boquilla antigoteo manual está abierta para evitar la acumulación de presión o daños en la manguera

Características del producto

- Cuello ajustable con adaptador de tapón extraíble para tambores con o sin tubo de descarga de plástico.
- Totalmente reparable, piezas de recambio fácilmente accesibles. Suministra en la carrera descendente aproximadamente 100 ml/carrera.
- Se completa con una manguera de 1,8 m y una boquilla antigoteo.
- Adecuada para aceites de hasta SAE 140.
- Está disponible un filtro CF para líquido A.T.F. y aceites de una viscosidad similar
- Modelo C7 de CINCO para minas subterráneas.

Spare Part Diagrams

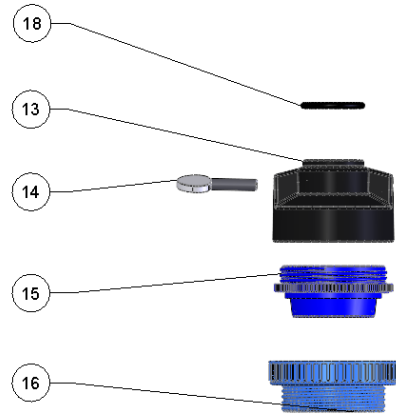
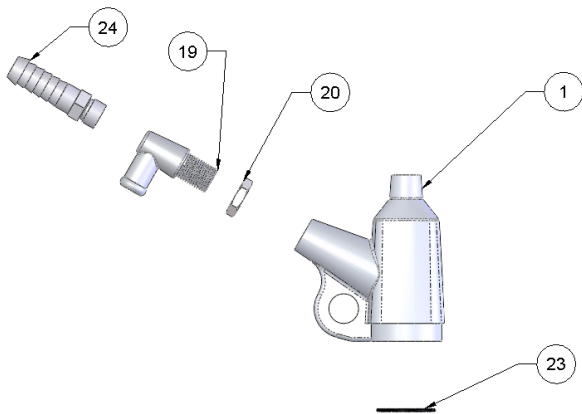

ITEM	DESCRIPTION	QTY	OVERHAUL KIT	PART/ SET
1	C7 BODY	1		AG21S
1	C7 BODY ZINC	1		AG21S-1
19	ADAPTOR	1		AC12S
20	NUT	1		
23	O-RING	1	C7-1K	AG21S
24	BARB	1		KM8S

ITEM	DESCRIPTION	QTY	OVERHAUL KIT	PART/ SET
13	COLLAR	1		AC24S
14	THUMB SCREW	1		AC24S
15	DRUM ADAPTOR	1		AC24S
16	DRUM ADAPTOR	1		AC24S
18	O-RING	1	C7-1K	AC24S + BS024

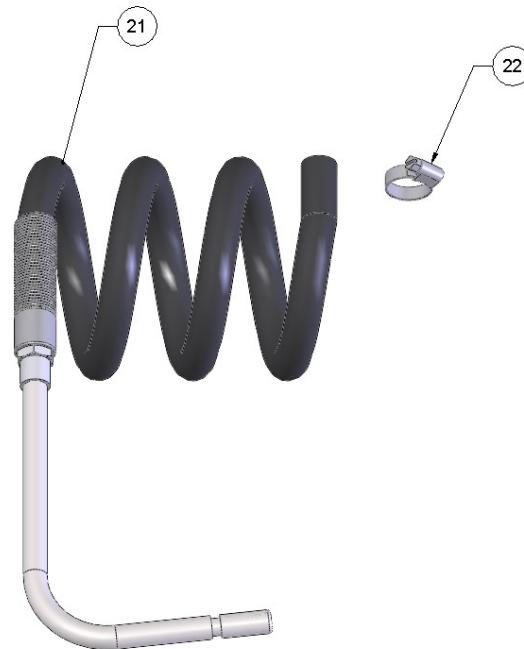

ITEM	DESCRIPTION	QTY	OVERHAUL KIT	PART/ SET
21	HOSE ASSEMBLY	1		AG88S
22	HOSE CLAMP	1		

Note
No hose supplied with C7N-01

Spare Part Diagrams

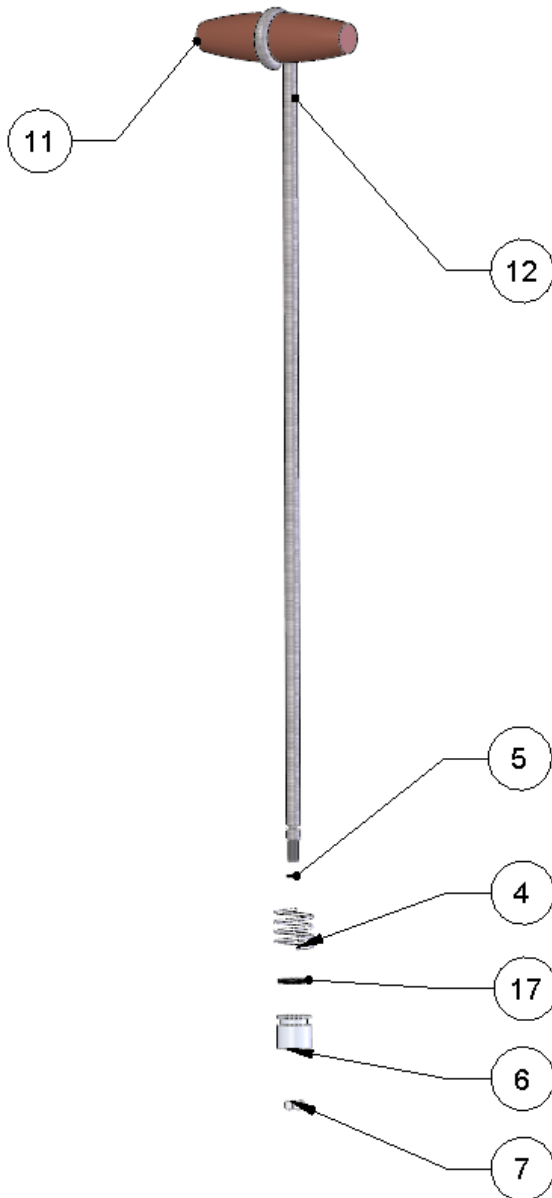

ITEM	DESCRIPTION	QTY	OVERHAUL KIT	PART/SET
4	TOP SPRING	1		
5	O-RING	1	C7-1K	
6	PISTON	1	C7-1K	
7	NYLOC NUT	1	C7-1K	
8	STEEL BALL	1		AC5S
11	HANDLE	1		AC42S
12	PUMP ROD	1		AC42S
17	O-RING	1	C7-1K	



ITEM	DESCRIPTION	QTY	OVERHAUL KIT	PART/SET
2	PUMP TUBE INNER	1		AG21S
3	PUMP TUBE OUTER	1		AC10S + BS024
8	STEEL BALL	1		AC5S
9	FOOT VALVE	1		AC5S
10	SPRING	1		AC5S

THIS PAGE INTENTIONALLY BLANK

THIS PAGE INTENTIONALLY BLANK



Macnaught Pty Limited

ABN 66 000 075 785

41-49 Henderson Street
Turrella NSW 2205 Sydney Australia
Postal Address PO Box 90
Amcliffe NSW 2205 Sydney Australia

T: +61 2 9567 0401

F: +61 2 9597 7773

W: www.macnaught.com.au

**For Warranty Terms and Conditions see macnaught.com.au
For a list of Australian Service Centres see macnaught.com.au**